

TEKNA
AL Studio



antoniolupi

MADE IN ITALY

TEKNA

Articolo: TEKNA2110_TEKNA2112

Materiale: Alluminio

Descrizione: Mensola a parete in alluminio verniciato bianco opaco, colorato gofrato o seta come da nostro campionario colori. Disponibile senza illuminazione 1 o con illuminazione a led superiore e inferiore 2. Completa di trasformatore.

Article: TEKNA2110_TEKNA2112

Material: Aluminium

Description: Aluminum wall shelf lacquered matt white, embossed or silk finish as per our color samples. Available without led light 1 or with led lighting on the bottom 2. Complete with transformer.

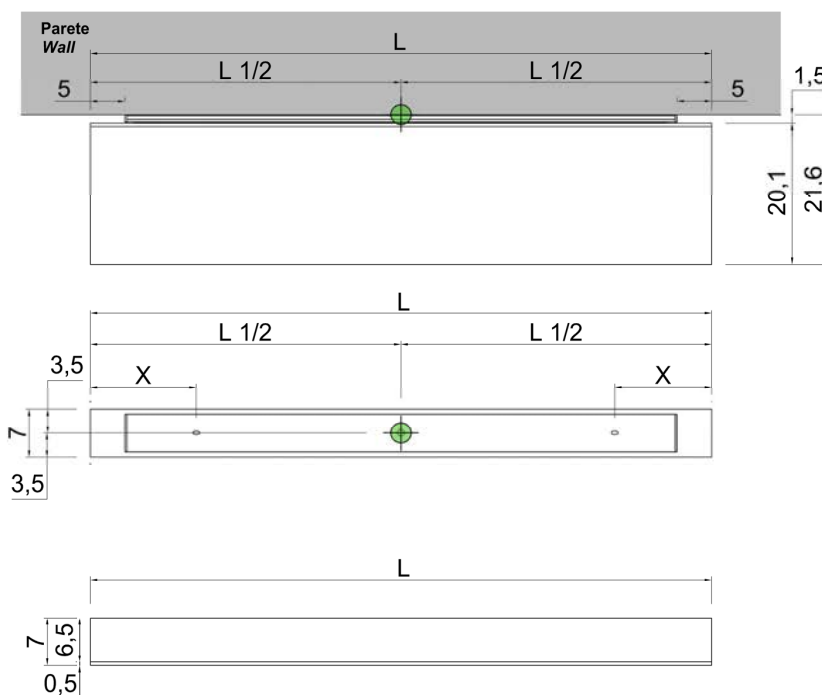
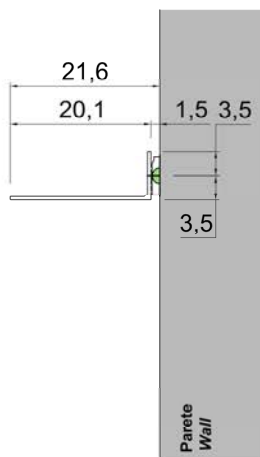
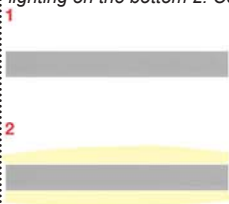

Collegamento alimentazione elettrica
Power supply connection

Verificare sul manuale d'installazione le quote per il fissaggio a muro
Check the dimensions for wall fixing in the installation manual

IT_SCHEMA ELETTRICO_EN_WIRING DIAGRAM_FR_SCHÉMA DE CÂBLAGE ELECTRIQUE_ES_ESQUEMA ELÉCTRICO_DE_ELEKTRISCHES SCHEMA_RU_СХЕМА ЭЛЕКТРИЧЕСТВА ДЛЯ

l'apparecchio viene installato in maniera permanente alla rete elettrica, si consiglia quindi l'installazione di un interruttore bipolare per consentire il sezionamento elettrico del circuito.
the device is permanently connected to the electrical system, we recommend the installation of a double-pole switch to allow the electric sectioning of the circuit.

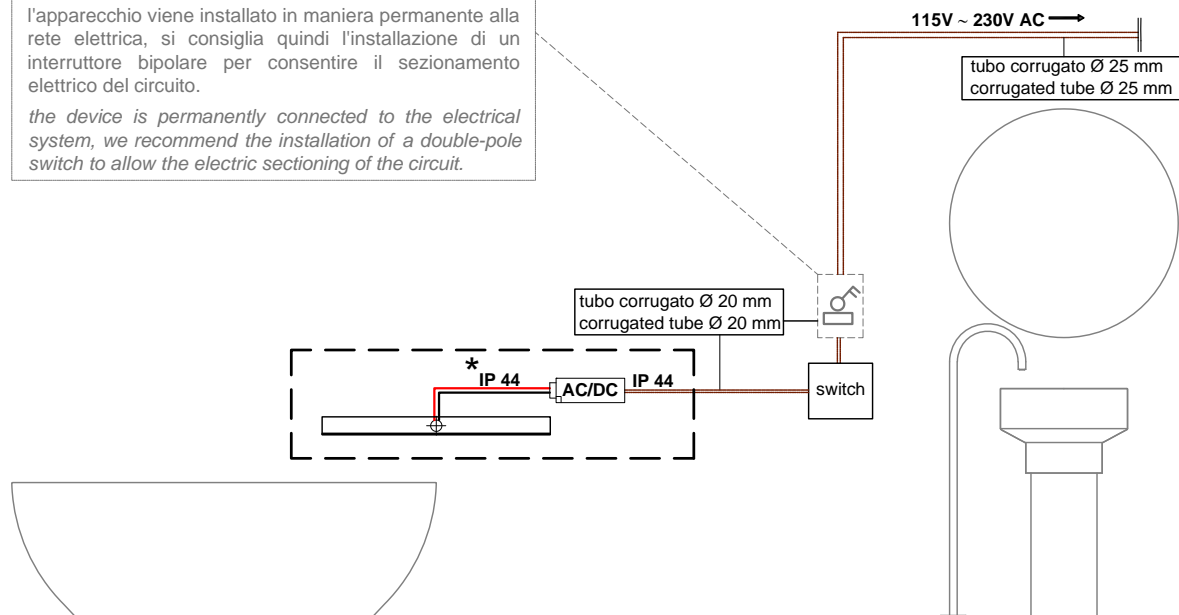

* I cavetti sono montati con terminali quindi anche l'alimentatore dovrà essere dotato di cablaggio con lo stesso tipo di terminali. (Fig. 1)
The cables are mounted with terminals and the power supply must also be equipped with cables with the same type of terminals. (Fig. 1)

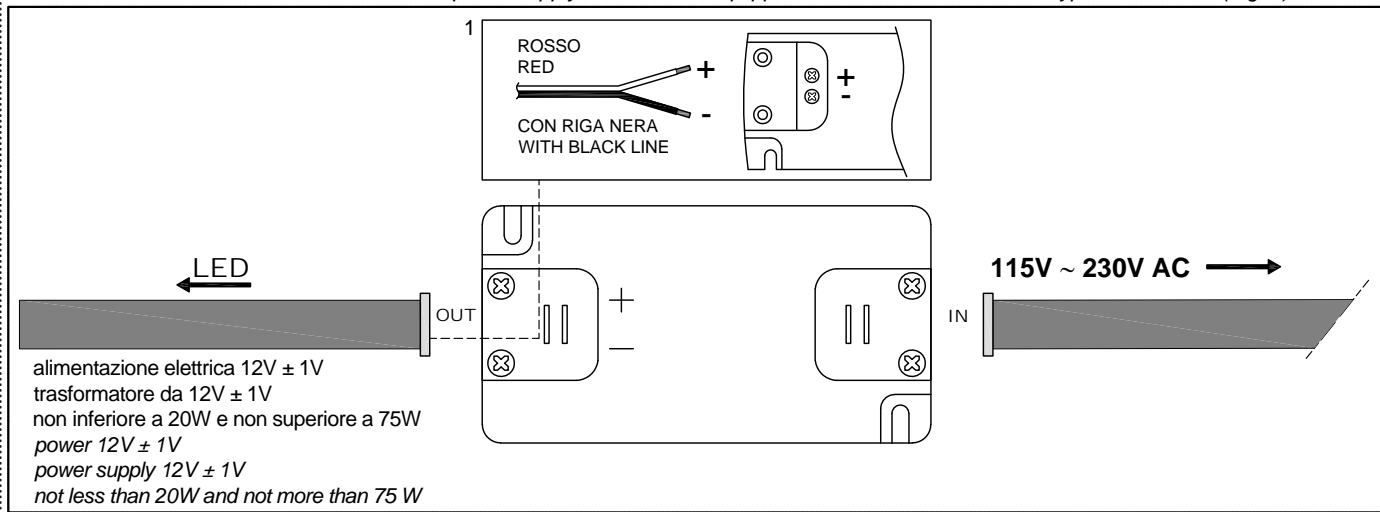

①

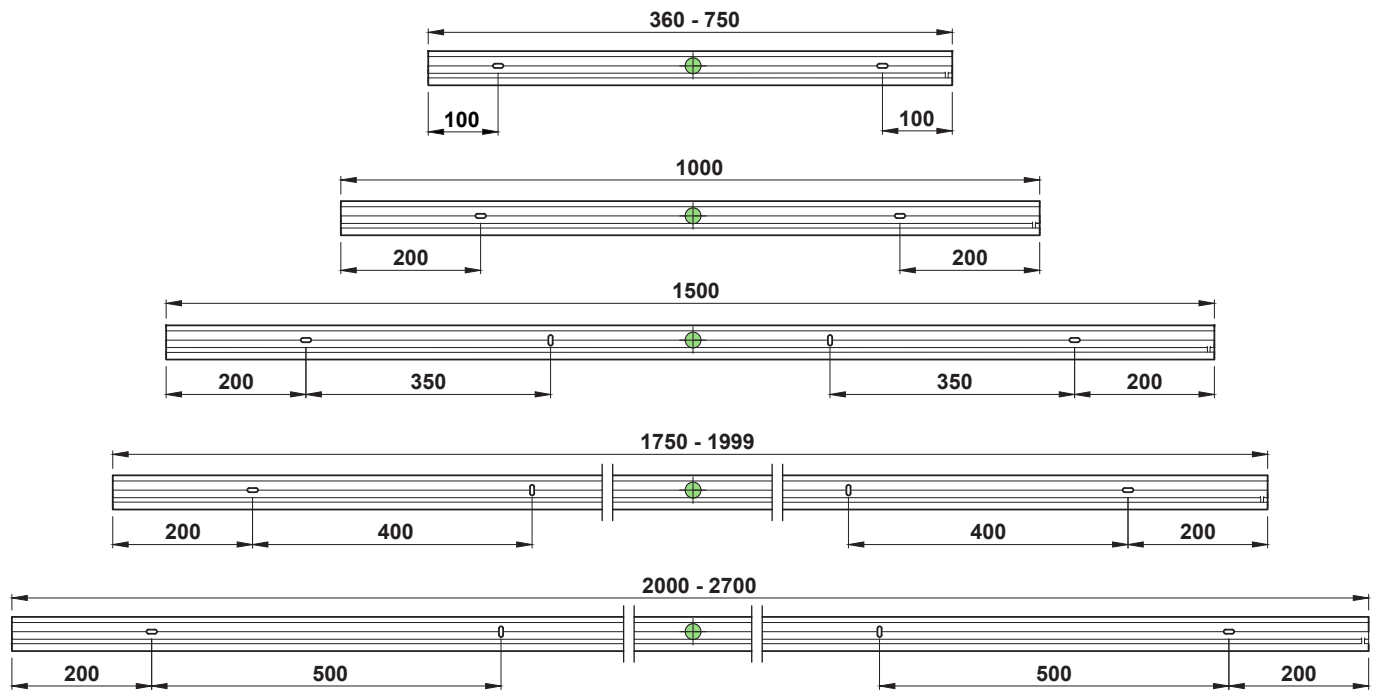

②

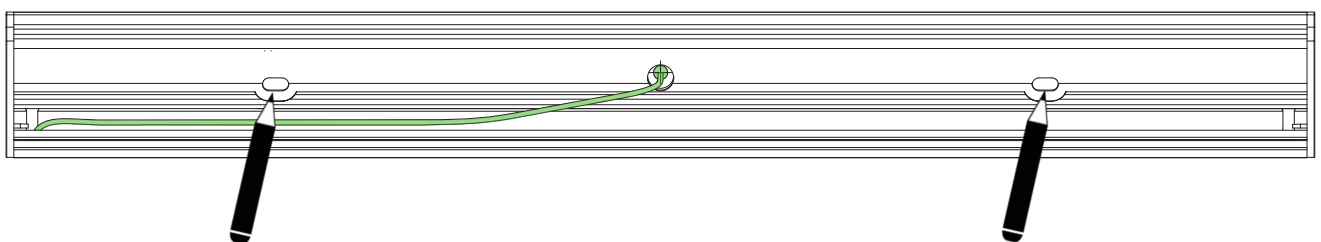

3

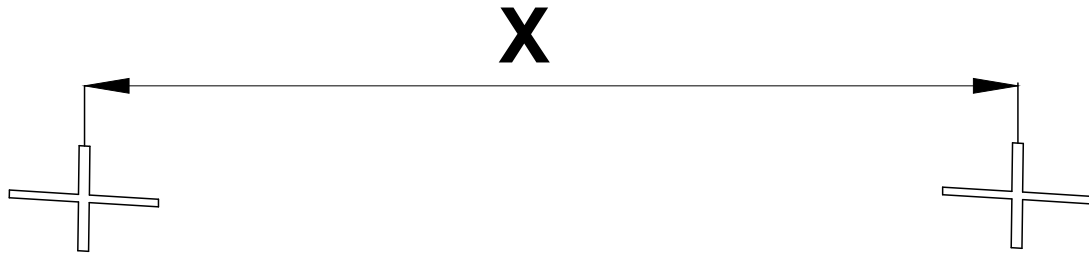

4

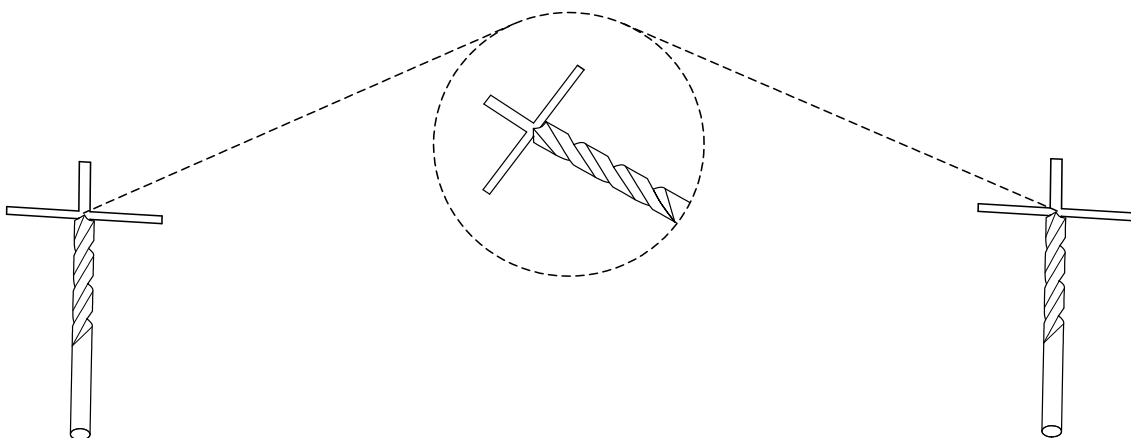

5

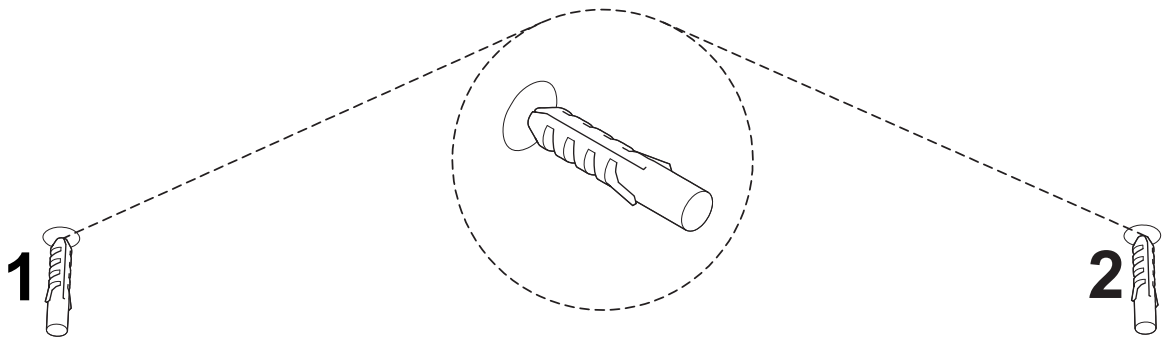

6

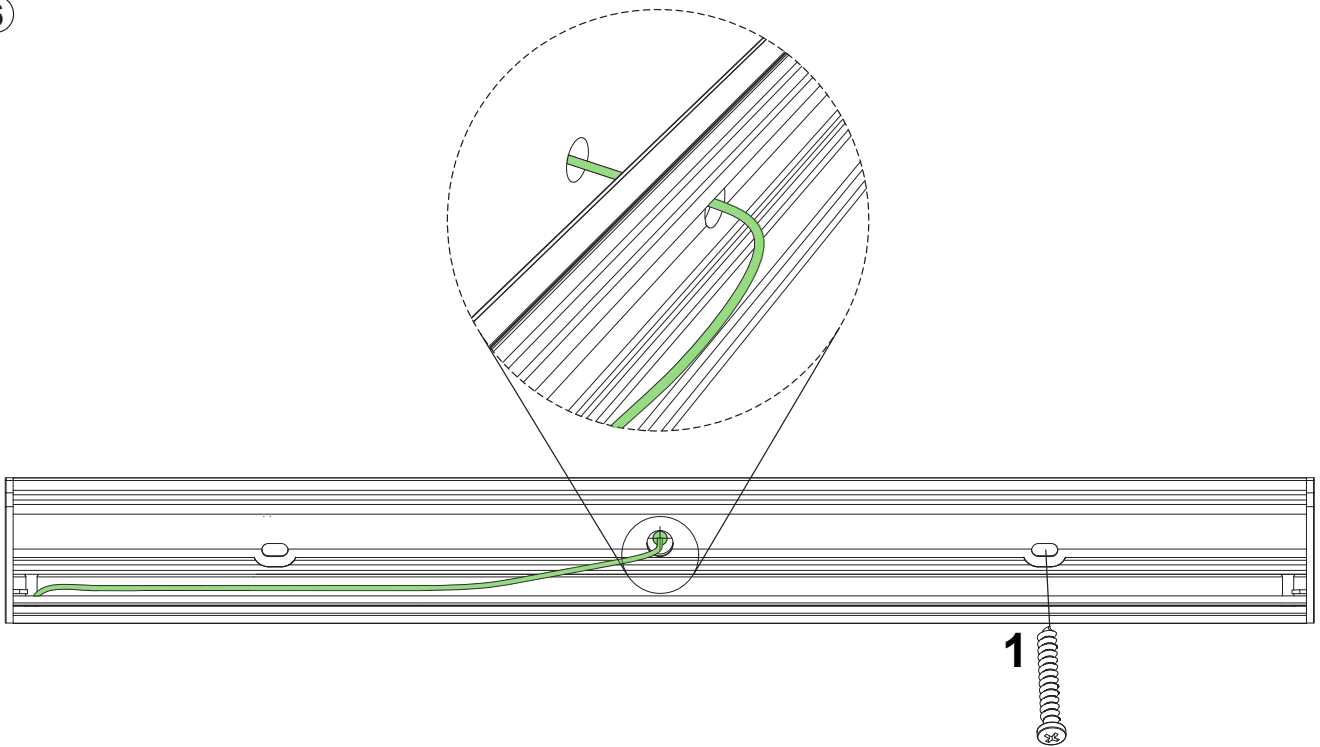

7

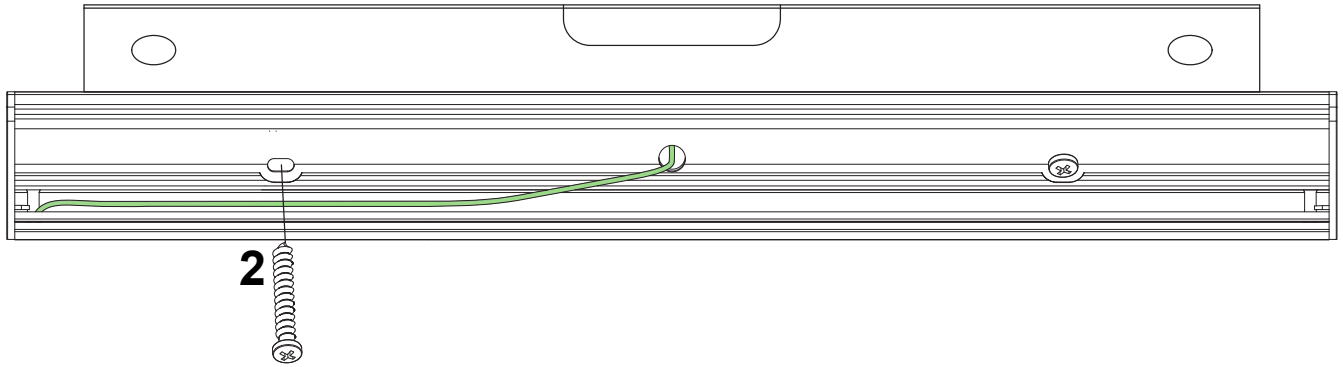

8

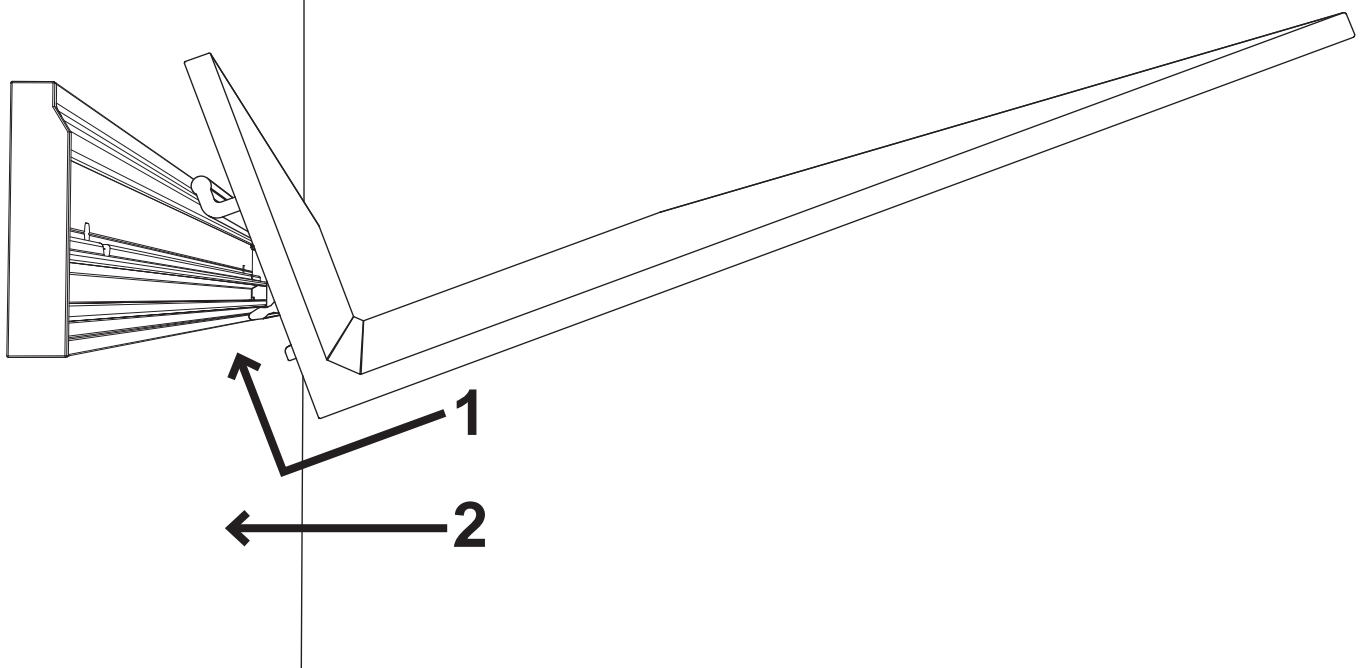

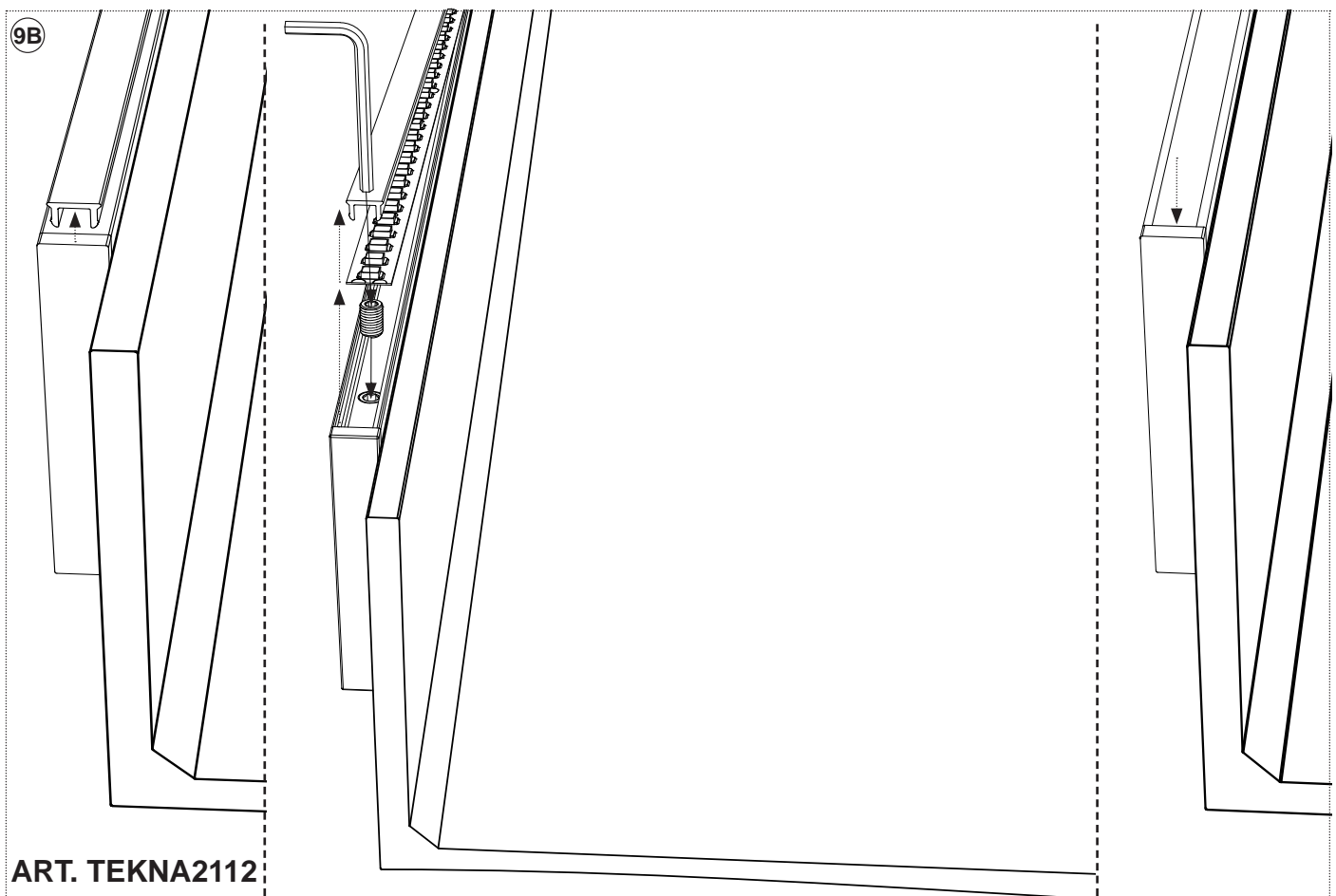
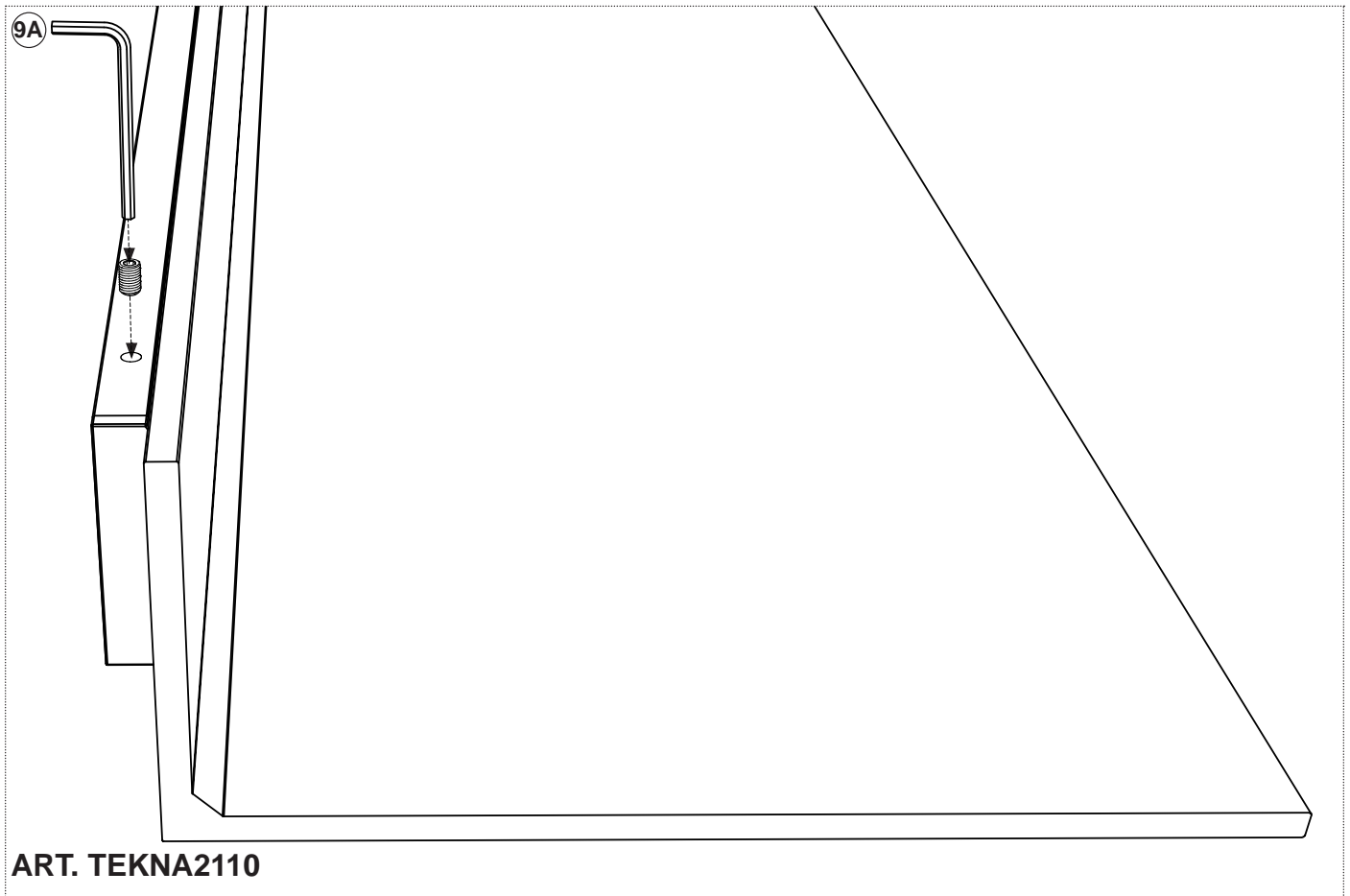

LEGGERE ATTENTAMENTE LE ISTRUZIONI INDICATE NEL SEGUENTE MANUALE

Attenersi esclusivamente alle indicazioni del manuale per la pulizia e la manutenzione dell'apparecchio.

POSA

Solo per uso interno. La posa della mensola deve avvenire a una distanza non inferiore a 0.6m dalla cabina doccia o dalla vasca da bagno. Per la posa della mensola non devono essere utilizzati sostegni differenti da quelli inclusi nella fornitura. Non installare la mensola troppo vicino a sorgenti di calore tipo termosifoni, stufe o altre fonti di simile entità. La posa della mensola richiede personale qualificato.

INSTALLAZIONE

Morsettiera non inclusa. Per i collegamenti delle parti elettriche è necessario il supporto di personale qualificato con esperienza elettrotecnica. Nell'installazione della mensola devono essere utilizzati utensili adeguati. Nelle fasi di installazione è necessario prestare la massima attenzione al rischio di scossa elettrica. Si consiglia l'installazione di un interruttore bipolare per consentire il sezionamento elettrico del circuito. Realizzare i collegamenti elettrici come nello schema descrittivo nel presente manuale.

UTILIZZO

La mensola deve essere usata solo se completa di tutti i suoi componenti. Non modificare o alterare le condizioni originali della mensola. Ogni manomissione può comprometterne la sicurezza. Non utilizzare la mensola o le sue singole parti per scopi differenti da quelli previsti. Nessuna sorgente di fiamma nuda, quali candele accese, deve essere posta all'interno della mensola.

MANUTENZIONE

A ogni evidenza di guasto o malfunzionamento rivolgersi immediatamente a Antonio Lupi Design S.p.A.. Tutti i componenti della mensola devono essere prontamente sostituiti in caso di danneggiamento. La sorgente luminosa contenuta in questo apparecchio deve essere sostituita solo dal costruttore o da personale altrettanto qualificato.

RIMOZIONE E SMALTIMENTO

Durante le operazioni di rimozione dell'apparecchio devono essere prese tutte le precauzioni necessarie a ovviare il rischio di scossa elettrica. L'apparecchio a rimozione dovrà poi essere smaltito secondo tutte le prescrizioni di legge come rifiuti speciali.

ALIMENTATORE:

Per l'alimentazione della mensola deve essere utilizzato un alimentatore con le seguenti specifiche:

Input: 240V 50-60Hz Classe 2; Output: Classe 3, SELV, 24Vdc

La potenza nominale dell'alimentatore deve essere maggiore di quella indicata nella targa dati dell'apparecchio.

READ CAREFULLY THE INSTRUCTIONS GIVEN IN THE FOLLOWING MANUAL

Keep rigorously to the indications given in the manual for proper maintenance of the product.

POSITIONING

For internal use only. The position of the shelf must not be less than 0.6m from the shower enclosure or bathtub. To hang the shelf do not use other supports than those supplied. Do not install the shelf near heated sources like radiators, heaters or other similar sources. The installation of the shelf requires qualified personnel.

INSTALLATION

Terminal block not included. To connect the electrical parts, the support of qualified personnel with electrotechnical experience is required. When installing the shelf you must use adequate tools. During installation it is necessary to pay close attention to the risk of electrical shock.

We recommend the installation of a bipolar switch to allow the electrical sectioning of the circuit. Make the electrical connections as per the descriptive diagram in the present manual.

USE

The shelf must be used only if complete with all its elements. Do not modify or alter the original conditions of the shelf. Any tampering can compromise its safety. Do not use the shelf for other purposes than what it is intended for. No naked flame sources, such as lighted candles, must be placed inside the shelf.

MAINTENANCE

For every sign of wear or malfunctioning call immediately the company Antonio Lupi Design S.p.A.. All components of the shelf must be promptly replaced in the event of damage. The light source contained in this product must be replaced only by the manufacturer or by equally qualified personnel.

REMOVAL AND DISPOSAL

During the removal of the product, all necessary precautions must be taken to avoid the risk of electric shock. The removed product must then be disposed of according to all legal requirements as special waste.

POWER SUPPLY:

A power supply with the following specifications must be used with the shelf:

240V 50-60Hz Classe 2; Output: Classe 3, SELV, 24Vdc

The nominal power of the power supply must be greater than that indicated on the product.

LISEZ ATTENTIVEMENT LES INSTRUCTIONS DU MANUEL SUIVANT

Ne suivez que les instructions du manuel pour le nettoyage et l'entretien de l'appareil.

POSE

Pour usage interne uniquement. L'étagère doit être installée à une distance d'au moins 0,6 m de la cabine de douche ou de la baignoire. Pour l'installation de l'étagère, aucun autre support que ceux inclus dans la fourniture ne doit être utilisé. Ne pas installer l'étagère trop près des sources de chaleur telles que les radiateurs, les poêles ou autres sources similaires. L'installation de l'étagère nécessite un personnel qualifié.

INSTALLATION

Bornier non inclus. Les connexions des parties électriques nécessitent le soutien d'un personnel qualifié ayant une expérience en électrotechnique. Des outils appropriés doivent être utilisés lors de l'installation de l'étagère. Lors de l'installation de l'étagère, la plus grande attention doit être portée au risque de choc électrique. Nous recommandons l'installation d'un interrupteur bipolaire pour permettre la déconnexion électrique du circuit. Effectuez les connexions électriques comme dans le schéma descriptif de ce manuel.

UTILISATION

L'étagère ne doit être utilisée que si elle est complète avec tous ses composants. Ne pas modifier ou altérer l'état original de l'étagère. Toute altération de l'étagère peut compromettre sa sécurité; N'utilisez pas l'étagère ou l'une de ses parties individuelles à des fins autres que celles prévues. Aucune source de flamme nue, telle que des bougies allumées, ne doit être placée à l'intérieur de l'étagère;

ENTRETIEN

Toute preuve de panne ou de dysfonctionnement doit être immédiatement communiquée à Antonio Lupi Design S.p.A.; Tous les éléments des étagères doivent être rapidement remplacés en cas de dommage; La source lumineuse contenue dans cet appareil ne doit être remplacée que par le fabricant ou par un personnel également qualifié.

ENLÈVEMENT ET ÉLIMINATION

Lors de l'enlèvement de l'appareil, toutes les précautions nécessaires doivent être prises pour éviter le risque de choc électrique; L'équipement retiré doit ensuite être éliminé conformément à toutes les exigences légales en tant que déchet spécial;

ALIMENTATEUR:

pour l'alimentation électrique de l'étagère il faut utiliser un alimentateur avec les spécifications suivantes :

Entrée: 230V 50Hz Classe 2 ;

Sortie: 240V 50-60Hz Classe 2; Output: Classe 3, SELV, 24Vdc

La puissance nominale de l'alimentateur doit être supérieure à celle indiquée sur l'étiquette des données de l'appareil;

LEER CON CUIDADO LAS INSTRUCCIONES DEL SIGUIENTE MANUAL

Observar sólo las instrucciones del manual para la limpieza y el mantenimiento del aparato.

MONTAJE

Sólo para uso interno. La repisa tiene que colocarse a una distancia no inferior a 0,6 m de la cabina de ducha o de la bañera; Para la instalación de la repisa no se tienen que utilizar soportes diferentes de los suministrados; No instalar la repisa demasiado cerca a fuentes de calor como radiadores, estufas u otras fuentes similares. La instalación de la repisa requiere personal calificado.

INSTALACIÓN

Bloque de bornas no incluido. Para la conexión de las partes eléctricas se requiere el apoyo de personal calificado con experiencia electrotécnica. Se deben utilizar herramientas adecuadas al instalar la repisa. Al instalar la repisa, se debe prestar la mayor atención posible al riesgo de descarga eléctrica. Recomendamos la instalación de un interruptor bipolar para permitir la desconexión eléctrica del circuito. Hacer las conexiones eléctricas como en el diagrama descriptivo de este manual.

USO

La repisa sólo debe usarse si está completo con todos sus componentes. No modificar o alterar el estado original de la repisa. Cualquier manipulación puede comprometer su seguridad. No utilizar la repisa o sus partes individuales para ningún otro propósito que los previstos. No se deben colocar fuentes de llama desnudas, como velas encendidas, dentro de la repisa;

MANTENIMIENTO

Para cualquier evidencia de fallo o mal funcionamiento contactar con Antonio Lupi Design S.p.A. inmediatamente. Todos los componentes del colgante deben ser reemplazados rápidamente en caso de daño. La fuente de luz contenida en este colgante debe ser sustituida únicamente por el fabricante o por personal igualmente calificado.

DESMONTAJE Y ELIMINACIÓN

Al desmontar el aparato, deben tomarse todas las precauciones necesarias para evitar el riesgo de una descarga eléctrica. El equipo desmontado debe ser desechado según todos los requisitos legales, como residuo especial.

SUMINISTRO DE ENERGÍA:

Una fuente de alimentación con las siguientes especificaciones debe ser usada para alimentar la repisa:

Entrada: 240V 50-60Hz Clase 2; Output: Clase 3, SELV, 24Vdc

La potencia nominal de la fuente de alimentación debe ser mayor que la indicada en la placa de identificación del aparato.

LESEN SIE DIE ANWEISUNGEN IN DER FOLGENDEN ANLEITUNG SORGFÄLTIG DURCH

Befolgen Sie nur die Anweisungen im Manual für die Reinigung und Wartung des Geräts

MONTAGE

Nur für den internen Gebrauch. Die Ablage muss in einem Abstand von mindestens 0,6 m von der Duschkabine oder Badewanne installiert werden. Für die Installation der Ablage müssen ausschließlich die vorhandenen Halterungen verwendet werden. Die Ablage muss nicht zu nahe an Wärmequellen wie Heizkörpern, Öfen oder anderen ähnlichen Quellen installiert werden. Die Installation des Hängeschrankes erfordert qualifiziertes Personal.

INSTALLATION

Klemmleiste nicht vorhanden. Für die Anschlüsse der elektrischen Teile ist die Unterstützung von qualifiziertem Personal mit elektrotechnischer Erfahrung erforderlich; Bei der Installation der Ablage müssen geeignete Werkzeuge verwendet werden. Bei der Installation muss die größtmögliche Aufmerksamkeit auf das Risiko eines elektrischen Schlages gelegt werden. Die Installation eines bipolaren Schalters ist empfehlenswert, um die elektrische Trennung des Stromkreises zu ermöglichen. Führen Sie die elektrischen Anschlüsse wie im beschreibenden Diagramm in dieser Anleitung aus.

VERWENDUNG

Die Ablage darf nur dann verwendet werden, wenn er mit allen seinen Komponenten vollständig ist. Den Originalzustand der Ablage nicht modifizieren oder verändern. Jede Manipulation kann ihre Sicherheit gefährden. Verwenden Sie die Ablage oder ihre Einzelteile nicht für andere als die vorgesehenen Zwecke. Es dürfen keine offenen Flammenquellen, wie z.B. brennende Kerzen, in die Ablage gestellt werden.

WARTUNG

Bei jeglichem Beweis für ein Versagen oder eine Fehlfunktion wenden Sie sich bitte unverzüglich an Antonio Lupi Design S.p.A.. Alle Komponenten des Geräts müssen im Falle einer Beschädigung umgehend ersetzt werden; Die in diesem Gerät enthaltene Lichtquelle darf nur vom Hersteller oder von gleich qualifiziertem Personal ersetzt werden.

AUSBAU UND ENTSORGUNG

Beim Ausbau des Geräts müssen alle notwendigen Vorkehrungen getroffen werden, um die Gefahr eines elektrischen Schlages zu vermeiden; Die ausgebauten Geräte müssen dann gemäß allen gesetzlichen Bestimmungen als Sondermüll entsorgt werden.

STROMVERSORGUNG:

Für die Versorgung der Ablage muss ein Netzteil mit den folgenden Spezifikationen verwendet werden:

o Input: 240V 50-60Hz Classe 2; Output: Classe 3, SELV, 24Vdc

o Das Netzteil muss eine höhere Nennleistung haben als die auf dem Typenschild des Geräts angegeben.

ВНИМАТЕЛЬНО ПРОЧИТАЙТЕ ИНСТРУКЦИИ, УКАЗАННЫЕ В СЛЕДУЮЩЕМ РУКОВОДСТВЕ

Следуйте только инструкциям в руководстве по уходу и техническому обслуживанию прибора.

ПРЕДУСТАНОВКА

Только для использования во внутреннем интерьере. Полочка должна быть установлена на расстоянии не менее 0,6 м от душевой кабины или ванны. При монтаже полочки не используйте кронштейны, не входящие в комплект. Не монтируйте полочку слишком близко к источникам тепла, таким как радиаторы, печи или другие подобные источники. Для установки полочки требуется квалифицированный персонал.

УСТАНОВКА

Клеммный блок в комплект не входит. Для подключения электрических компонентов требуется поддержка квалифицированного персонала с электротехническим опытом. При установке полочки должны использоваться соответствующие инструменты. На этапе установки необходимо уделять самое пристальное внимание риску поражения электрическим током. Рекомендуем установить биполярный выключатель для возможности отключения электрической цепи. Выполните электрические подключения, как описано на схеме в данном руководстве.

ИСПОЛЬЗОВАНИЕ

Полочка должна использоваться только в комплекте со всеми его элементами. Не модифицируйте и не изменяйте изначальные настройки полочки. Любое вмешательство может поставить под угрозу вашу безопасность. Не используйте полочку или отдельные ее части не по назначению.

Внутри полочки нельзя размещать источники открытого огня, такие как зажженные свечи.

ОБСЛУЖИВАНИЕ

При появлении любых признаков неисправности или некорректной работе изделия, просьба немедленно связаться с Antonio Lupi Design S.p.A.. Любой комплектующий элемент полочки необходимо незамедлительно заменить в случае его повреждения. Источник света, размещенный в зеркале, должен заменяться только квалифицированным персоналом.

ДЕМОНТАЖ И УТИЛИЗАЦИЯ

При демонтаже изделия требуется придерживаться необходимых мер предосторожности, чтобы исключить риск поражения электрическим током. Демонтированное изделие следует утилизировать в соответствии с законодательными требованиями по утилизации специальных отходов.

ИСТОЧНИК ПИТАНИЯ:

Для работы душевой лейки необходимо использовать источник питания со следующими характеристиками:

Вход: 240V 50-60Hz Classe 2; Output: Classe 3, SELV, 24Vdc

Источник питания должен иметь номинальную мощность, превышающую указанную в таблице паспорта изделия

IMPORTANTE

Per la pulizia consultare la scheda tecnica scaricabile dal nostro sito www.antoniolupi.it

IMPORTANT

For cleaning consult the technical data sheet downloadable from our website www.antoniolupi.it

IMPORTANT

Pour le nettoyage, veuillez vous référer à la fiche technique téléchargeable sur notre site www.antoniolupi.it

IMPORTANTE

Para la limpieza consultar la ficha técnica descargable de nuestro sitio web www.antoniolupi.it

WICHTIG

Für die Reinigung schauen Sie bitte das technische Datenblatt auf unserer Webseite herunterladbar www.antoniolupi.it

ВНИМАНИЕ!

Информацию по уходу за изделием вы найдете в технической схеме, которая доступна на нашем сайте www.antoniolupi.it



IT_ Questo prodotto contiene una sorgente luminosa di classe di efficienza energetica < F >

EN_ This product contains a light source with energy efficiency class < F >

FR_ Ce produit contient une source lumineuse de classe énergétique < F >

ES_ El presente producto contiene una fuente luminosa de clase de eficiencia energética < F >

DE_ Dieses Produkt enthält eine Lichtquelle der Energieeffizienzklasse < F >

RU_ этот продукт содержит источник света класса энергоэффективности < F >

antoniolupi

73

VIA MAZZINI
75

Antonio Lupi Design S.p.A.
via Mazzini 73/75 - 50050 Stabbia
Cerreto Guidi (Firenze) - Italy
T +39 0571 586881_95651
F +39 0571 586885
www.antoniolupi.it
lupi@antoniolupi.it